



SR Пећница
SL Pečica

Упутство за употребу 2
Navodila za uporabo 28

Get the most out of your appliance



For quick access to manuals, how-to guides, support and more through our photo registration visit electrolux.com/register



Electrolux

САДРЖАЈ

1. ИНФОРМАЦИЈЕ О БЕЗБЕДНОСТИ.....	3
2. БЕЗБЕДНОСНА УПУТСТВА.....	4
3. ИНСТАЛАЦИЈА.....	7
4. ОПИС ПРОИЗВОДА.....	9
5. ПРЕ ПРВЕ УПОТРЕБЕ.....	9
6. СВАКОДНЕВНА УПОТРЕБА.....	10
7. ФУНКЦИЈЕ САТА.....	11
8. КОРИШЋЕЊЕ ПРИБОРА.....	11
9. ДОДАТНЕ ФУНКЦИЈЕ.....	12
10. КОРИСНИ САВЕТИ.....	12
11. НЕГА И ЧИШЋЕЊЕ.....	22
12. РЕШАВАЊЕ ПРОБЛЕМА.....	25
13. ЕНЕРГЕТСКА ЕФИКАСНОСТ.....	26

МИ МИСЛИМО НА ВАС

Хвала вам што сте купили Electrolux уређај. Одабрали сте производ који са собом носи више деценија професионалног искуства и иновација. Генијалан и модеран, дизајниран је имајући у виду вас. Према томе, сваки пут када га користите можете бити сигурни да ћете добити одличне резултате. Добро дошли у Electrolux.

Посетите наш веб сајт на адреси:



Обезбедите савете у вези са коришћењем, брошуре, решења за проблеме, информације о сервисирању:

www.electrolux.com/webselfservice



Региструјте свој производ ради боље услуге:

www.registerelectrolux.com



Купите додатни прибор, потрошне материјале и оригиналне резервне делове за свој уређај:

www.electrolux.com/shop

БРИГА О КОРИСНИКУ И СЕРВИСИРАЊЕ

Препоручујемо вам да користите оригиналне резервне делове.

Приликом обраћања сервисној служби, проверите да ли поседујете следеће податке: Модел, број производа (PNC), серијски број.

Информације се могу наћи на плочици са техничким карактеристикама.

 Упозорење/опрез - упутства о безбедности

 Опште информације и савети

 Информацији о заштити животне средине

Задржано право измена.

1. ⚠ ИНФОРМАЦИЈЕ О БЕЗБЕДНОСТИ

Пре инсталације и коришћења уређаја, пажљиво прочитајте приложено упутство. Произвођач није одговоран за било какве повреде или штету које су резултат неисправне инсталације или употребе. Чувајте упутство за употребу на безбедном и приступачном месту за будуће коришћење.

1.1 Безбедност деце и осетљивих особа

- Овај уређај могу да користе деца старија од 8 година и особе са смањеним физичким, чулним или менталним способностима, као особе којима недостају искуство и знање, уколико им се обезбеди надзор или им се дају упутства у вези са употребом уређаја на безбедан начин и уколико схватају могуће опасности.
- Децу узраста између 3 и 8 година старости, као и особе са веома тешким и сложеним инвалидитетом, треба држати даље од уређаја, осим ако су под сталним надзором.
- Децу млађу од 3 године треба удаљити од уређаја уколико нису под непрекидним надзором.
- Немојте да дозволите деци да се играју уређајем.
- Држите сву амбалажу даље од деце и одлажите је на одговарајући начин.
- Постарајте се да деца и кућни љубимци не буду близу уређаја док уређај ради или се расхлађује. Доступни делови могу постати врели током употребе.
- Ако овај апарат има уређај за безбедност деце, исти би требало да буде активиран.
- Деца не смеју да обављају чишћење и корисничко одржавање уређаја без надзора.

1.2 Опште мере безбедности

- Само овлашћена особа може да инсталира овај уређај и замени кабл.

- **УПОЗОРЕЊЕ:** Уређај и његови доступни делови могу бити врели током коришћења. Треба бити пажљив како би се избегло додиривање грејних елемената.
- Увек користите заштитне рукавице кад водите прибор или посуђе из рерне или их стављате у рерну.
- Пре чишћења и одржавања, искључите уређај из напајања.
- **УПОЗОРЕЊЕ:** Уверите се да је уређај искључен пре него што замените сијалицу како бисте избегли могућност да дође до електричног шока.
- Не користите овај уређај пре него што га инсталирате у уградни елемент.
- Немојте користити парочистач за чишћење уређаја.
- Немојте користити груба абразивна средства за чишћење или оштре металне сунђере за чишћење стаклених врата јер они могу изгребати површину због чега може доћи до распрскавања стакла.
- Уколико је кабл за напајање оштећен, њега мора да замени произвођач, одговарајући Овлашћени сервисни центар или лица сличне квалификације, како би се избегла опасност од електрицитета.
- Да бисте уклонили шине за подршку решетке прво повуците предњи део шина за подршку а затим задњи део од бочних зидова. Постављање шина за подршку решетке врши се обрнутим редоследом.

2. БЕЗБЕДНОСНА УПУТСТВА

2.1 Инсталирање



УПОЗОРЕЊЕ!

Само квалификована особа може да инсталира овај уређај.

- Уклоните комплетну амбалажу.
- Немојте да инсталирате или користите оштећен уређај.
- Придржавајте се упутстава за монтирање које сте добили уз уређај.
- Увек водите рачуна приликом померања уређаја зато што је тежак. Увек користите заштитне рукавице и затворену обућу.
- Не вуците уређај за ручицу.
- Инсталирајте уређај на сигурно и прикладно место које испуњава захтеве за инсталацију.

- Неопходно је придржавати се минималног растојања од других уређаја и кухињских елемената.
- Пре монтаже уређаја проверите да ли се врата рерне отварају без ограничења.
- Овај уређај је опремљен системом за електрично хлађење. Мора се употребљавати са извором електричног напајања.

Минимална висина кухињског елемента (минимална висина елемента испод радне плоче)	590 (600) mm
Ширина кухињског елемента	560 mm
Дубина кухињског елемента	550 (550) mm
Висина предње стране уређаја	594 mm
Висина задње стране уређаја	576 mm
Ширина предње стране уређаја	595 mm
Ширина задње стране уређаја	559 mm
Дубина уређаја	569 mm
Дубина уграђеног уређаја	548 mm
Дубина са отвореним вратима	1022 mm
Минимална величина вентилационог отвора. Отвор постављен на доњој задњој страни	560x20 mm
Дужина кабла за напајање. Кабл је постављен у десном углу са задње стране	1500 mm
Монтажни завртњи	4x25 mm

2.2 Прикључење на електричну мрежу



УПОЗОРЕЊЕ!

Ризик од пожара и струјног удара.

- Сва прикључивања струје треба да обави квалификован електричар.
- Уређај мора да буде уземљен.
- Уверите се да су параметри на плочици са техничким карактеристикама компатибилни са одговарајућим параметрима електричне мреже за напајање.
- Увек користите прописно уграђену утичницу са заштитом од струјног удара.
- Немојте да користите адаптере са више утичница и продужне каблове.
- Проверите да нисте оштетили главно напајање и кабл за напајање. Уколико струјни кабл треба да се замени, то треба да обави наш овлашћени сервисни центар.
- Не дозволите да кабл за напајање додирује или дође близу вратима уређаја или ниши испод уређаја, нарочито када уређај ради или када су врата врела.
- Заштита од удара делова под напоном и изолованих делова мора да се причврсти тако да не може да се уклони без алата.
- Прикључите главни кабл за напајање на зидну утичницу тек на крају инсталације. Водите рачуна да постоји приступ мрежном утикачу након инсталације.
- Ако је зидна утичница лабава, немојте да прикључујете мрежни утикач.
- Не вуците кабл за напајање како бисте искључили уређај. Кабл искључите тако што ћете извући утикач из утичнице.
- Користите само исправне раставне прекидаче: заштитне прекидаче, осигураче (осигураче са навојем треба скинути са носача), аутоматске заштитне прекидаче и контакторе.
- У електричној инсталацији мора постојати раставни прекидач који

вам омогућава да искључите све фазе напајања уређаја. Ширина контактнoг отвора на раставном прекидачу мора износити најмање 3 mm.

- Уређај се испоручује са мрежним утикачем и мрежним каблом.

Типови каблова за инсталацију или замену за Европу:

H07 RN-F, H05 RN-F, H05 RRF, H05 VV-F, H05 V2V2-F (T90), H05 BB-F

За пресек кабла погледајте податке о укупној снази на плочици са техничким карактеристикама: Можете такође погледати у табели следеће податке:

Укупна снага (W)	Пресек кабла (mm ²)
максимално 1380	3 x 0.75
максимално 2300	3 x 1
максимално 3680	3 x 1.5

Проводник за уземљење (зелени/жути проводник) мора бити за 2 cm дужи од проводника за фазу и нулу (плави и браон проводник).

2.3 Употреба



УПОЗОРЕЊЕ!

Постоји ризик од повређивања, опекотина и струјног удара или експлозије.

- Уређај је само за кућну употребу.
- Немојте да мењате спецификацију овог уређаја.
- Поведите рачуна да отвори за вентилацију нису запушени.
- Не остављајте уређај без надзора током рада.
- Уређај треба искључити након сваке употребе.
- Будите опрезни кад отварате врата уређаја док он ради. Може се десити да изађе вreo ваздух.
- Немојте рукавати уређајем када су вам мокре руке или када је он у контакту са водом.

- Немојте излагати отворена врата великом оптерећењу.
- Немојте користити уређај као радну површину или простор за одлагање.
- Пажљиво отворите врата уређаја. Коришћење састојака који садрже алкохол доводи до испаравања алкохола и мешања са ваздухом.
- Варнице или отворени пламен не смеју да буду у близини уређаја када отварате врата.
- Запаљиве материје или предмете натопљене запаљивим материјама немојте стављати унутар и поред уређаја или на њега.



УПОЗОРЕЊЕ!

Постоји ризик од оштећења уређаја.

- Да бисте спречили оштећење или губитак боје на емајлираним површинама:
 - Немојте стављати посуђе из рерне или друге предмете у уређају директно на дно.
 - Не стављајте алуминијумску фолију директно на дно унутрашњости уређаја.
 - Немојте стављати воду директно у врућ уређај.
 - Немојте држати у уређају влажно посуђе и храну након завршетка кувања.
 - Будите пажљиви када скидате или постављате прибор.
- Губитак боје на емајлираним површинама или нерђајућем челику не утиче на сам рад уређаја.
- Користите дубоки плек за заливане колаче. Воћни сок може да остави трајне мрље.
- Овај уређај је намењен само за кување. Немојте га користити у друге сврхе, на пример за загревање просторије.
- Док спремате јело, врата рерне треба увек да буду затворена.
- Ако је уређај постављен иза комада намештаја са плочом (нпр. иза врата), постарајте се да врата никада не буду затворена када уређај ради. Иза затворене табле намештаја се могу накупити топлота и влага које могу да оштете

уређај, намештај или под. Немојте затварати таблу на комаду намештаја док се уређај потпуно не охлади након употребе.

2.4 Нега и чишћење



УПОЗОРЕЊЕ!

Постоји ризик од озлеђивања, пожара или оштећења уређаја.

- Пре чишћења искључите уређај и извучите утикач из зидне утичнице.
- Проверите да ли је уређај хладан. Постоји ризик да се поломе стаклене плоче.
- Одмах замените стаклене плоче на вратима ако се оштете. Обратите се Овлашћеном сервисном центру.
- Будите пажљиви када скидате врата са уређаја. Врата су тешка!
- Редовно чистите уређај да бисте спречили пропадање површинског материјала.
- Уређај чистите влажном меком крпом. Користите искључиво неутралне детерџенте. Немојте користити абразивне производе, абразивне јастучиће за чишћење, раствараче или металне предмете.
- Уколико користите спреј за перну, придржавајте се упутстава о безбедности на амбалажи.
- Немојте чистити каталитички емајл (уколико постоји) детерџентом.

2.5 Унутрашње осветљење



УПОЗОРЕЊЕ!

Ризик од струјног удара.

3. ИНСТАЛАЦИЈА



УПОЗОРЕЊЕ!

Погледајте поглавља о безбедности.

- Тип сијалице или халогене лампа коришћене у овом уређају намењен је искључиво за употребу у кућним апаратима. Немојте га користити за расвету у домаћинству.
- Пре замене сијалице искључите уређај са електричне мреже.
- Користите само сијалице које имају исту спецификацију.

2.6 Услуга

- Ради оправке уређаја обратите се овлашћеном сервисном центру..
- Користите само оригиналне резервне делове.

2.7 Одлагање



УПОЗОРЕЊЕ!

Ризик од повреде или гушења.

- Искључите утикач кабла за напајање уређаја из мрежне утичнице.
- Исеците мрежни електрични кабл на месту које је близу уређаја и одложите га.
- Уклоните ручицу од врата да бисте спречили да се деца или кућни љубимци заглаве у уређају.

3.1 Уграђивање

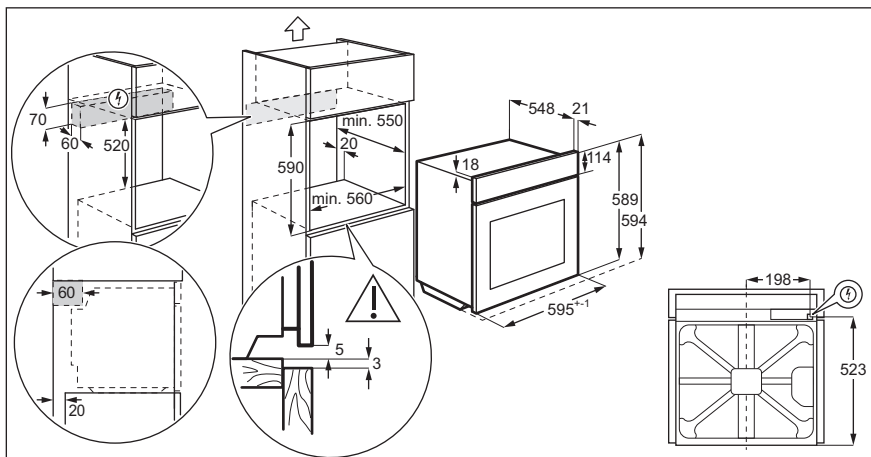
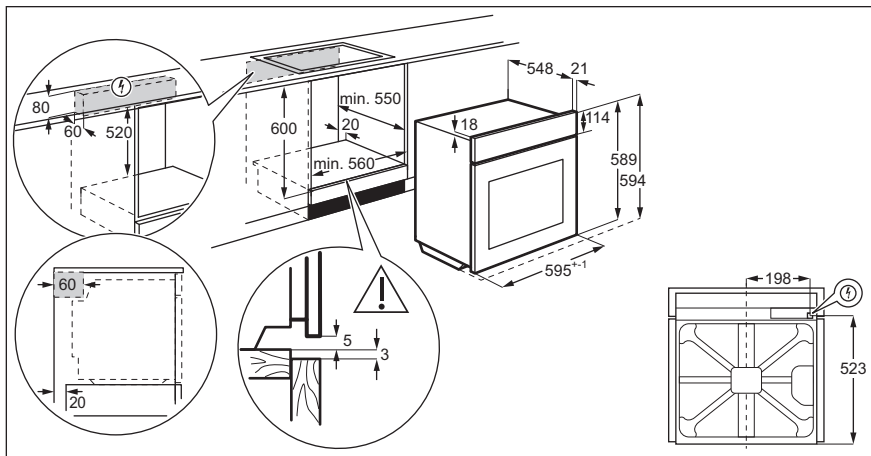

3.2 Причвршћивање рерне за кухињски елемент

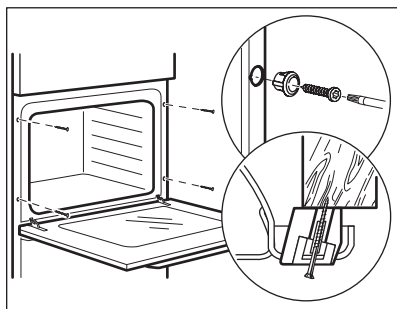

4. ОПИС ПРОИЗВОДА

4.1 Општи приказ

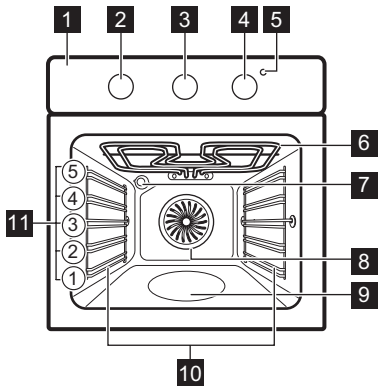

- 1 Командна табла
- 2 Командно дугме за функције загревања
- 3 Командно дугме за тајмер
- 4 Командно дугме (за температуру)
- 5 Индикатор / симбол температуре
- 6 Грејни елемент
- 7 Сијалица
- 8 Вентилатор
- 9 Суд за чишћење водом
- 10 Подршка решетке, могуће уклањање
- 11 Положаји решетке

4.2 Делови

- **Решеткаста полица**
За посуђе за кување, калупе за колаче, печење.
- **Грил / дубоки тигањ**

- За печење теста и меса или као посуда за скупљање масноће.
- **Веома дубока посуда за печење**
За припремање мусаке.

5. ПРЕ ПРВЕ УПОТРЕБЕ



УПОЗОРЕЊЕ!
Погледајте поглавља о безбедности.

5.1 Прво чишћење

Уклоните сав прибор и подршке решетки из рерне.



Погледајте одељак „Нега и чишћење“.

Пре прве употребе очистите рерну и прибор.

Прибор и подршке решетки вратите у почетни положај.

5.2 Претходно загревање

Претходно загрејте рерну пре прве употребе.

1. Подесите функцију . Подесите максималну температуру.
2. Оставите рерну да ради 1 сат.
3. Подесите функцију . Подесите максималну температуру.
4. Оставите рерну да ради 15 минута.
5. Искључите рерну и оставите је да се охлади.

Прибор може да постане врелији него обично. Рерна може да испушта мирис и дим. Проверите да ли је довољан проток ваздуха у просторији.



6. СВАКОДНЕВНА УПОТРЕБА







УПОЗОРЕЊЕ!

Погледајте поглавља о безбедности.

6.1 Функције рерне

Функција рерне	Примена
 <p>Положај Искључено</p>	Рерна је искључена.
 <p>Печење са вентилатором</p>	За пржење или пржење и печење хране на истој температури, на више од једног нивоа решетке, без мешања укуса.
 <p>Влажно печење уз вентил.</p>	Ова функција је предвиђена за уштеду енергије током печења. За улутства за кување погледајте одељак „Напомене и савети“, Влажно печење уз вентил. Током печења врата рерне треба да буду затворена како функција не би била прекидана и како би се осигурало да рерна ради на највишем могућем степену енергетске ефикасности. Када користите ову функцију, температура унутар рерне може да се разликује од задате температуре. Снага загревања може бити умањена. За опште препоруке у вези са уштедом енергије погледајте поглавље „Енергетска ефикасност“, Уштеда енергије. Ова функција је коришћена за усклађивање са класом енергетске ефикасности у складу са стандардом EN 60350-1.

Функција рерне	Примена
 <p>Загревање одоздо</p>	За печење колача са хрскавом доњом кором и за конзервирање хране.
 <p>Гриловање</p>	За гриловање танких комада хране и тостирање хлеба.
 <p>Брзо гриловање</p>	За печење пљоснатих намирница у великим количинама и тостирање хлеба.
 <p>Функција за пицу</p>	За печење пице. За интензивно запецање и добијање хрскаве доње површине. Подесите температуру на 230 °C.
 <p>Загрев. одозго/ одоздо / Чишћење водом</p>	За печење теста и меса на једном положају решетке. Погледајте одељак „Нега и чишћење“ за више информација о: Чишћење водом.

6.2 Подешавање функције загревања

1. Окрените командно дугме за функције загревања да бисте изабрали функцију загревања.
2. Окрените командно дугме да бисте изабрали температуру. Лампица се укључује када рерна ради.
3. Искључите рерну, окрените командно дугме за функције загревања на положај „искључено“.

7. ФУНКЦИЈЕ САТА

7.1 Како се подешава: Завршетак кувања

За подешавање времена искључивања функција рерне.

Корак 1	Корак 2	Корак 3
Подесите функцију рерне и температуру.	Окрените дугме за тајмер до његовог пуног распона.	Окрените дугме за тајмер да бисте подесили време искључивања.
Када истекне подешено време, поново се чује звучни сигнал и рерна се искључује.		

8. КОРИШЋЕЊЕ ПРИБОРА



УПОЗОРЕЊЕ!

Погледајте поглавља о безбедности.

8.1 Постављање опреме

Решеткаста полица:

Угурајте полицу између вођица на носачу решетке и водите рачуна да ножице буду окренуте надоле.

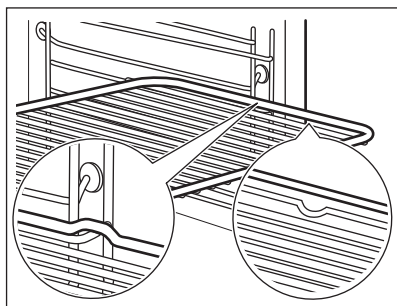

Дубоки плех:

Угурајте дубоки плех између вођица на носачу решетке.

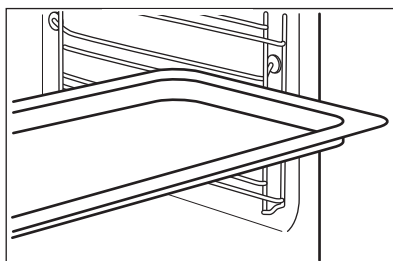

Решеткаста полица и дубоки плех заједно:

Гурните дубоки плех између вођица на подршци за решетке и решеткасту полицу између вођица на подршци за решетке изнад.

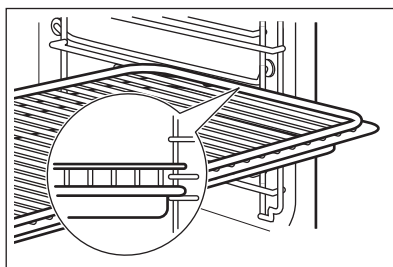

Мала удубљења са горње стране повећавају безбедност. Удубљења такође спречавају превртање. Уздигнута ивица око полице спречава клизање посуђа на полици.

9. ДОДАТНЕ ФУНКЦИЈЕ

9.1 Вентилатор за хлађење

Док рерна ради, вентилатор за хлађење се аутоматски укључује у циљу хлађења спољних површина рерне. Ако искључите рерну, вентилатор за хлађење може наставити да ради све док се рерна не охлади.

9.2 Безбедносни термостат

Неправилан рад рерне или неисправни делови могу довести до опасног прегревања. Да би се ово спречило, рерна има безбедносни термостат који прекида напајање. Рерна се поново аутоматски укључује кад температура опадне.

10. КОРИСНИ САВЕТИ



УПОЗОРЕЊЕ!

Погледајте поглавља о безбедности.



Температура и време печења наведени у табелама су само оријентационе вредности. Они зависе од рецепата, квалитета и количине употребљених састојака.

10.1 Препоруке у вези са печењем

Ова рерна има пет нивоа решетке.

Решетке се броје од дна рерне.

Ваша рерна можда пече на другачији начин у односу на рерну коју сте раније поседовали. Доње таблице пружају вам стандардна подешавања температуре, времена печења и положаје полица.

Ако не можете да пронађете подешавања за одређени рецепт, потражите за сличан.

Немојте стављати веома дубоку посуду за печење на најнижу полицу.

Ова рерна има посебан систем за кружење ваздуха и за непрекидно кружење паре. Уз помоћ овог система можете да припремате храну на пари,

како би храна у средини била мека а споља хрскава. Он скраћује време кувања и смањује потрошњу енергије.

Печење колача

Немојте да отворате врата рерне пре него што прође 3/4 подешеног времена за печење.

Уколико истовремено печете у два плеха, оставите један празан ниво између њих.

Печење меса и рибе

Код припреме веома масне хране користите дубоки плех како масноћа не би капала по рерни и направила трајне мрље.

Оставите месо да одстоји петнаестак минута пре него што га исечете како се не би разлили сокови.









Да током печења на роштиљу не би било превише дима у рерни, додајте мало воде у дубоки плех. Да се дим не би кондензовао, додајте воду сваки пут када испари.









Време кувања

Време кувања зависи од врсте хране, њене густине и запремине.









У почетку, надгледајте учинак током кувања. Пронађите најбоља подешавања за ваше посуђе, рецепте и количине (степен топлоте, време кувања, итд.) када користите овај уређај.









10.2 Печење и пржење

 КОЛАЧИ						
	Загрев. одозго/ одоздо		Печење са вентилатором		 (min)	
	 (°C)		 (°C)			
Рецепти за сваки дан	170	2	160	3	45 - 60	Калуп за колаче
Тесто за шкотски кекс с маслацем	170	2	160	3	20 - 30	Калуп за колаче
Чизкејк са млеком и путером	170	1	160	1	70 - 80	Калуп за колаче, Ø 26 cm
Штрудла	175	3	150	2	60 - 80	Плех за печење
Џем-тарт	170	2	165	2	30 - 40	Плех за печење
Божићни колач, претходно загрејте празну рерну	160	2	150	2	90 - 120	Калуп за колаче, Ø 20 cm
Колач од шљива, претходно загрејте празну рерну	175	1	160	2	50 - 60	Плех за хлеб
Кекс	140	3	140 - 150	3	30 - 35	Плех за печење
Кекс, два нивоа	-	-	140 - 150	2 и 4	35 - 40	Плех за печење
Кекс, три нивоа	120	3	120	3	80 - 100	Плех за печење
Пуслице	190	3	180	3	15 - 20	Плех за печење

 КОЛАЧИ						
	Загrev. одозго/ одоздо		Печење са вентилатором		 (min)	
	 (°C)		 (°C)			
Земичке, претходно загрејте празну рерну	190	3	170	3	25 - 35	Плех за печење
Еклери, један ниво	180	2	170	2	45 - 70	Плех за печење
Еклери, два нивоа	160	1	150	2	110 - 120	Плех за печење
Тартови на тањиру	170	1	160	1	50 - 60	Плех за печење
Богат воћни колач	190	3	190	3	12 - 20	Плех за печење
Сендвич-торта „Викторија“	190	3	170	3	25 - 35	Плех за печење







Претходно загрејте празну рерну.

 ХЛЕБ И ПИЦА						
	Загrev. одозго/ одоздо		Печење са вентилатором		 (min)	
	 (°C)		 (°C)			
Бели хлеб, 1 - 2 комада, 0,5 kg сваки	190	1	190	1	60 - 70	-
Ражани хлеб, претходно загревање није потребно	190	1	180	1	30 - 45	Плех за хлеб



 ХЛЕБ И ПИЦА						
	Загрев. одозго/ одоздо		Печење са вентилатором		 (min)	
	 (°C)		 (°C)			
Земичке, 6 - 8 земички	230 - 250	1	230 - 250	1	10 - 20	Плех за печење
Пица	200	3	190	3	10 - 20	Плех за печење / Дубоки тигањ
Чајна пецива	200	3	190	3	10 - 20	Плех за печење







Претходно загрејте празну рерну.







Користите калуп за колаче.







 ФЛАНОВИ						
	Загрев. одозго/одоздо		Печење са вентилатором		 (min)	
	 (°C)		 (°C)			
Флан са тестенином, претходно загревање није потребно	200	2	180	2	40 - 50	
Флан са поврћем, претходно загревање није потребно	200	2	175	2	45 - 60	
Киш	180	1	180	1	50 - 60	
Лазанје	180 - 190	2	180 - 190	2	25 - 40	
Канелони	180 - 190	2	180 - 190	2	25 - 40	

Користите решеткасту полицу.

 MECO					
	Загрев. одозго/одоздо		Печење са вентилатором		 (min)
	 (°C)		 (°C)		
Говедина	200	2	190	2	50 - 70
Свињетина	180	2	180	2	90 - 120
Телетина	190	2	175	2	90 - 120
Енглески гове- ђи одрезак, сла- бо печен	210	2	200	2	50 - 60
Енглески гове- ђи одрезак, средње печен	210	2	200	2	60 - 70
Енглески гове- ђи одрезак, до- бро печен	210	2	200	2	70 - 75

 MECO					
	Загрев. одозго/одоздо		Печење са вентила- тором		 (min)
	 (°C)		 (°C)		
Свињска плећ- ка, са кожом	180	2	170	2	120 - 150
Свињска коле- ница, 2 комада	180	2	160	2	100 - 120
Јагњећи котле- ти	190	2	175	2	110 - 130
Цело пиле	220	2	200	2	70 - 85
Ђурка, цела	180	2	160	2	210 - 240
Патка, цела	175	2	220	2	120 - 150
Гуска, цела	175	2	160	1	150 - 200
Зец, исечен на комаде	190	2	175	2	60 - 80

 МЕСО					
	Загрев. одозго/одоздо		Печење са вентилатором		 (min)
	 (°C)		 (°C)		
Зец, исечен на комаде	190	2	175	2	150 - 200
Цео фазан	190	2	175	2	90 - 120

 РИБА					
	Загрев. одозго/одоздо		Печење са вентилатором		 (min)
	 (°C)		 (°C)		
Пастрмка / Деве-рика, 3 - 4 рибе	190	2	175	2	40 - 55
Туна / Лосос, 4 - 6 филета	190	2	175	2	35 - 60





10.3 Гриловање

Претходно загрејте празну рерну.

Користите четврти ниво решетке.

Када печете на грилу, температура мора да буде подешена на максимум.

 ГРИЛ			
	 (kg)	 (min) 1. страна	 (min) 2. страна
Филе одресци, 4 комада	0.8	12 - 15	12 - 14
Одрезак од говеђег меса, 4 комада	0.6	10 - 12	6 - 8
Кобасице, 8	-	12 - 15	10 - 12
Свињски одресци, 4 комада	0.6	12 - 16	12 - 14

 ГРИЛ			
	 (kg)	 (min) 1. страна	 (min) 2. страна
Пиле, половина, 2	1	30 - 35	25 - 30
Ћевапи, 4	-	10 - 15	10 - 12
Пилеће груди, 4 комада	0.4	12 - 15	12 - 14
Пљескавице, 6	0.6	20 - 30	-
Рибљи филети, 4 комада	0.4	12 - 14	10 - 12
Запечени сендвичи, 4 - 6	-	5 - 7	-
Тост, 4 - 6	-	2 - 4	2 - 3





10.4 Сушење - Печење са вентилатором

Прекријте послужавнике са замашћеним папиром или папиром за печење.

За боље резултате, искључите рерну на пола печења, отворите врата и оставите да се охлади на једну ноћ да би се сушење завршило.



За 1 плех користите трећи положај решетке.

За 2 плеха користите први и трећи положај решетке.

 ПОВРЋЕ		
	 (°C)	 (h)
Пасуљ	60 - 70	6 - 8
Паприке	60 - 70	5 - 6
Поврће за супу	60 - 70	5 - 6
Печурке	50 - 60	6 - 8

 ПОВРЋЕ		
	 (°C)	 (h)
Зачинско биље	40 - 50	2 - 3

Подесите температуру на 60 °C - 70 °C.

 ВОЋЕ	
	 (h)
Шљиве	8 - 10
Кајсије	8 - 10
Кришке јабуке	6 - 8
Крушке	6 - 9

10.5 Влажно печење уз вентил. - препоручени прибор





Користите тамне и нерелектујуће лименке и посуде. Оне бољу апсорбују





топлоту него светле боје и рефлектујуће посуде.

			
Плех за пизу	Посуда за печење	Мала посу- да за печење	Плех за флан
Таман, нерелефту- јући Пречник 28 см	Таман, нерелефтују- ћи Пречник 26 см	Керамички Пречник 8 см, висина 5 см	Таман, нерелеф- тујући Пречник 28 см

10.6 Влажно печење уз вентил.





За постизање најбољих резултата, придржавајте се савета наведених у табели у наставку.







		 (°C)		 (min)
Слатке зе- мичке, 12 кома- да	плех за печење или посуда за скупљање масноће	175	3	40 - 50
Земичке, 9 ко- мада	плех за печење или посуда за скупљање масноће	180	2	35 - 45
Пиза, замрзну- та, 0,35 kg	решеткаста полица	180	2	45 - 55
Швајцарски ро- лат	плех за печење или посуда за скупљање масноће	170	2	30 - 40
Брауни	плех за печење или посуда за скупљање масноће	170	2	45 - 50
Суфле, 6 кома- да	керамичке посуде на решеткастој полици	190	3	45 - 55
Корица за флан	плех за флан на ре- шеткастој полици	180	2	35 - 45
Сендвич-торта „Викторија“	посуда за печење на решеткастој полици	170	2	35 - 50

		 (°C)		 (min)
Поширана риба, 0,3 kg	плех за печење или посуда за скупљање масноће	180	2	35 - 45
Цела риба, 0,2 kg	плех за печење или посуда за скупљање масноће	180	3	25 - 35
Рибљи филети, 0,3 kg	плех за пицу на решеткастој полици	170	3	30 - 40
Поширано месо, 0,25 kg	плех за печење или посуда за скупљање масноће	180	3	35 - 45
Шашлик, 0,5 kg	плех за печење или посуда за скупљање масноће	180	3	40 - 50
Колачи, 16 комада	плех за печење или посуда за скупљање масноће	150	2	30 - 45
Макарони, 20 комада	плех за печење или посуда за скупљање масноће	180	2	45 - 55
Мафини, 12 комада	плех за печење или посуда за скупљање масноће	170	2	30 - 40
Славо тесто, 16 комада	плех за печење или посуда за скупљање масноће	170	2	35 - 45
Бисквити од сипкавог теста, 20 комада	плех за печење или посуда за скупљање масноће	150	2	40 - 50
Тортице, 8 комада	плех за печење или посуда за скупљање масноће	170	2	30 - 40
Поврће, бланширано, 0,4 kg	плех за печење или посуда за скупљање масноће	180	2	35 - 45
Вегетаријански омлет	плех за пицу на решеткастој полици	180	3	35 - 45
Медитеранско поврће, 0,7 kg	плех за печење или посуда за скупљање масноће	180	4	35 - 45

10.7 Информације за институте за тестирање

Тестови према стандарду IEC 60350-1.

						
			(°C)	(min)		
Ситни колачи, 20 по плеху	Загрев. одозго/ одоздо	Плех за печење	3	170	20 - 30	-
Ситни колачи, 20 по плеху	Печење са вентилатором	Плех за печење	3	150 - 160	20 - 35	-
Ситни колачи, 20 по плеху	Печење са вентилатором	Плех за печење	2 и 4	150 - 160	20 - 35	-
Пита с јабукама, 2 плеха Ø20 cm	Загрев. одозго/ одоздо	Решетка полица	2	180	70 - 90	-
Пита с јабукама, 2 плеха Ø20 cm	Печење са вентилатором	Решетка полица	2	160	70 - 90	-
Бисквит торта, калуп за колаче Ø26 cm	Загрев. одозго/ одоздо	Решетка полица	2	170	40 - 50	Претходно загрејте рерну у трајању од 10 минута.
Бисквит торта, калуп за колаче Ø26 cm	Печење са вентилатором	Решетка полица	2	160	40 - 50	Претходно загрејте рерну у трајању од 10 минута.
Бисквит торта, калуп за колаче Ø26 cm	Печење са вентилатором	Решетка полица	2 и 4	160	40 - 60	Претходно загрејте рерну у трајању од 10 минута.

						
				(°C)	(min)	
Шкотски кекс с маслацем	Печење са вентилатором	Плех за печење	3	140 - 150	20 - 40	-
Шкотски кекс с маслацем	Печење са вентилатором	Плех за печење	2 и 4	140 - 150	25 - 45	-
Шкотски кекс с маслацем	Загрев. одозго/ одоздо	Плех за печење	3	140 - 150	25 - 45	-
Тост, 4 - 6 комада	Гриловање	Решетка полица	4	макс.	2 - 3 минута прву страну; 2 - 3 минута другу страну	Претходно загрејте рерну у трајању од 3 минута.
Пљескавица, 6 комада, 0,6 kg	Гриловање	Решетка полица и посуда за скупљање масноће	4	макс.	20 - 30	Ставите решетку полицу на четврти ниво и посуду за скупљање масноће на други ниво рерне. Окрените храну на пола печења. Претходно загрејте рерну у трајању од 3 минута.

11. НЕГА И ЧИШЋЕЊЕ



УПОЗОРЕЊЕ!

Погледајте поглавља о безбедности.

11.1 Напомене у вези са чишћењем



Средства за чишћење

Обришите предњу страну рерне меком крпом, топлом водом и благим средством за чишћење.

За чишћење металних површина користите наменско средство за чишћење.

Уклоните тврдокорне мрље специјалним средством за чишћење рерне.



Свакоднев- на употреба

Унутрашњост рерне треба чистити након сваке употребе. Нагомилана масноћа или други остаци хране могу проузроковати пожар. Ризик је већи када се користи посуда за печење на грилу.

У рерни или на стакленим плочама на вратима може доћи до кондензовања влаге. Да би се смањила кондензација, укључите рерну 10 минута пре почетка кувања. Након сваке употребе, осушите унутрашњост меком крпом.



Прибор

Након сваке употребе, очистите сав пибор и оставите га да се осуши. Користите меку крпу са топлом водом и средством за чишћење. Немојте прати прибор у машини за прање судова.

Немојте да чистите тefлонске делове агресивним средствима, оштрим предметима нити у машини за посуде.

11.2 Рерне од нерђајућег челика или алуминијума

Очистите врата рерне користећи искључиво влажну крпу или сунђер. Осушите меком крпом.

Немојте користити челичну вуну, киселине, нити абразивне материјале, јер они могу оштетити површину рерне. Уз исте мере предострожности очистите и командну таблу рерне.

11.3 Чишћење заптивача за врата

Редовно проверавајте заптивач за врата. Заптивач за врата се налази око оквира врата рерне. Немојте да користите рерну ако је заптивач за врата оштећен. Контактирајте овлашћени сервисни центар.

Да бисте очистили заптивач за врата, потражите опште информације о чишћењу.

11.4 Како да извадите: подршке за решетке

Да бисте очистили рерну, уклоните подршке за решетке.



ОПРЕЗ

Будите пажљиви приликом уклањања подршки решетака.

1. Извуците предњи део подршке решетке из бочног зида.

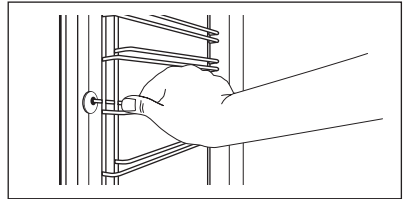

2. Извуците задњи део подршке решетке из бочног зида и уклоните га.

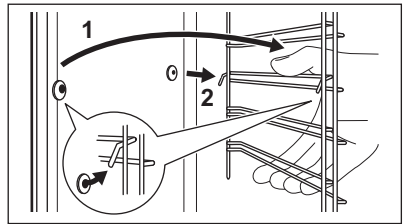

Инсталирајте извађени прибор обрнутим редоследом.

11.5 Чишћење водом

Овај поступак чишћења користи влагу како би се из рерне лакше уклониле заостале масноће и комадићи хране.

1. Ставите 300 ml воде у удубљења у унутрашњости на дну рерне.
2. Подесите функцију:
3. Подесите температуру на 90 °C.
4. Оставите рерну да ради 30 минута.
5. Искључите рерну.

6. Када се рерна охлади, осушите унутрашњост меком крпом.



УПОЗОРЕЊЕ!

Проверите да ли је рерна хладна пре него што је додирнете. Постоји ризик од опекотина.

11.6 Скидање и постављање врата

Врата рерне имају две стаклене плоче. Можете да скинете врата рерне и унутрашњу стаклену плочу ради чишћења. Прочитајте цело упутство за „Скидање и инсталирање врата“ пре него што скинете стаклене плоче.



Врата рерне могу да се затворе ако покушате да скинете унутрашњу стаклену плочу пре него што скинете врата рерне.



ОПРЕЗ

Немојте да користите рерну без унутрашње стаклене плоче.

1. До краја отворите врата и придржите обе шарке од врата.

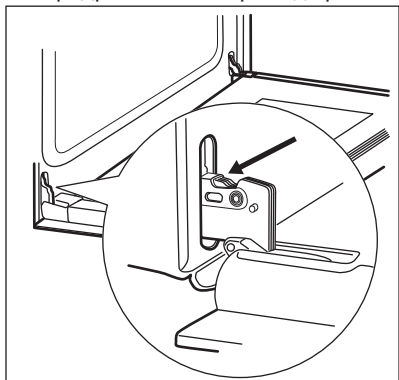

2. Подигните и до краја окрените полуге на обема шаркама.

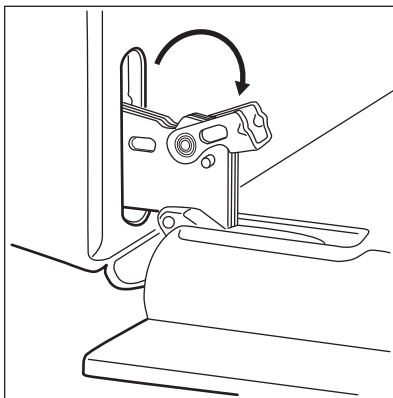

3. Затворите врата рерне до пола, до првог положаја за отварање. Затим подигните и повуците врата према себи и извадите их из лежишта.

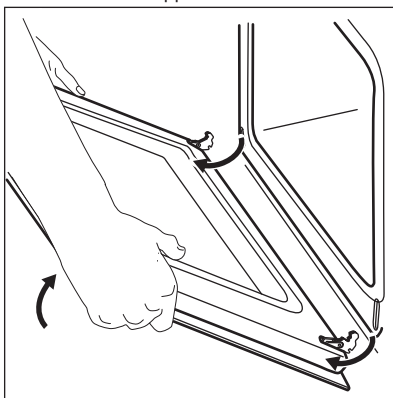

4. Ставите врата на меку крпу на стабилној површини.
5. Притисните штитнике врата (B) са обе стране горње ивице ка унутра да бисте отпустили стезну заптивку.

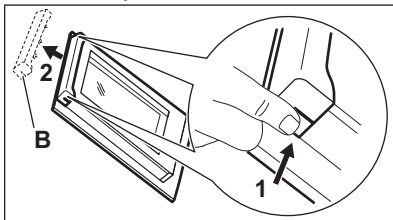

6. Повуците оквир врата напред да бисте га уклонили.
7. Ухватите стаклене плоче за горњу ивицу и пажљиво их извуците

нагоре. Уверите се да су стаклене плоче исклизнуле до краја из носача.

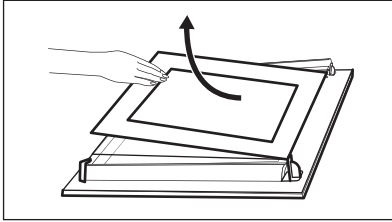

8. Очистите стаклене плоче водом и сапуницом. Пажљиво осушите стаклене плоче. Не перите стаклене плоче у машини за прање судова.

Кад је чишћење завршено, монтирајте стаклене плоче и врата рерне.

Одштампана зона мора да буде окренута ка унутрашњости врата. Након инсталације проверите да површина оквира стаклене плоче на одштампаној зони није груба на додир.

Кад се правилно инсталира, оквир врата кликне.

Водите рачуна да правилно поставите унутрашњу стаклену плочу у лежишта.

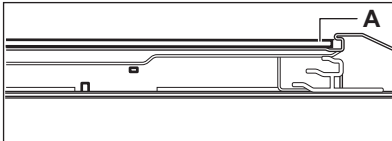

12. РЕШАВАЊЕ ПРОБЛЕМА



УПОЗОРЕЊЕ!

Погледајте поглавља о безбедности.

12.1 Шта учинити ако...

Проблем	Могући узрок	Решење
Рерна се не загрева.	Рерна је деактивирана.	Активирајте рерну.
Рерна се не загрева.	Програматор за Тајмер + завршетак кувања није подешен.	Подесите програматор за Тајмер + Завршетак кувања. Погледајте одељак „Функције сата“.

11.7 Како да замените: Лампица



УПОЗОРЕЊЕ!

Ризик од струјног удара. Лампица може бити врућа.

1. Искључите рерну. Сачекајте да се рерна охлади.
2. Искључите утикач кабла за напајање рерне из мрежне утичнице.
3. Дно унутрашњости рерне прекријте крпом.



ОПРЕЗ

Халогену лампу увек држите умотану у крпу како бисте спречили сагоревање остатака масноће на лампи.

Задња сијалица

1. Окрените стаклени поклопац сијалице како бисте га скинули.
2. Очистите стаклени поклопац.
3. Замените сијалицу одговарајућом сијалицом која је отпорна на топлоту до 300 °С.
4. Поставите стаклени поклопац.

Проблем	Могући узрок	Решење
Рерна се не загрева.	Осигурач је прегорео.	Проверите да осигурач није узрок овога. Уколико осигурач непрекидно прегорева, обратите се квалификованом, овлашћеном електричару.
Сијалица не ради.	Лампица је неисправна.	Замените сијалицу.
Пара и кондензација се таложе на храни и у унутрашњости рерне.	Јело је остало у рерни превише дуго.	Не остављајте јело у рерни дуже од 15-20 минута након што се процес печења заврши.

13.2 Подаци о сервисирању

Уколико не можете сами да пронађете решење проблема, обратите се продавцу или овлашћеном сервисном центру.

Подаци потребни сервисном центру налазе се на плочици са техничким

карактеристикама. Плочица са техничким карактеристикама налази се на предњој страни оквира унутрашњости рерне. Немојте уклањати плочицу са техничким карактеристикама из унутрашњости рерне.

Препоручујемо вам да овде запишете податке:	
Модел (MOD.)
Број производа (PNC)
Серијски број (S.N.)

13. ЕНЕРГЕТСКА ЕФИКАСНОСТ

13.1 Информације о производу и Лист са информацијама о производу*

Назив добављача	Electrolux
Идентификација модела	ЕОН2Н00Х 949496273
Индекс енергетске ефикасности	95.3
Класа енергетске ефикасности	А
Потрошња енергије са стандардним пуњењем, уобичајен режим	0.93 kWh/циклусу
Потрошња енергије са стандардним пуњењем, режим са форсирањем вентилатора	0.81 kWh/циклусу
Број шупљина у рерни	1

Извор топлоте	Електрична струја
Запремина	72 l
Тип рерне	Уградна рерна
Маса	28.1 kg

* За Европску унију у складу са прописима ЕУ 65/2014 и 66/2014.
 За Републику Белорусију у складу са STB 2478-2017, додатак G; STB 2477-2017, Анекси А и В.
 За Украјину у складу са 568/32020.

Класа енергетске ефикасности није применљива за Русију.

EN 60350-1 – Електрични уређаји за кување у домаћинству – део 1: Шпорети, рерне, рерне на пару и грилови – поступци за мерење учинка.

13.2 Уштеда енергије



Ова рерна има одређене функције које вам помажу да уштедите електричну енергију док свакодневно припремате храну.

Проверите да ли су врата рерне добро затворена када рерна ради. Не отварајте врата сувише често током кувања. Одржавајте заптивку врата чистом и постарајте се да буде добро причвршћена на свом месту.

Користите метално посуђе за кување да бисте повећали уштеду енергије.

Кад је то могуће, немојте да загревате рерну пре печења.

Правите што краће размаке између печења када истовремено припремате неколико јела.

Печење са вентилатором

Када је могуће, користите функције печења са вентилатором да бисте уштедели енергију.

Преостала топлота

Када је време печења дуже од 30 минута, смањите температуру рерне на минимум, 3-10 минута пре истека времена печења Месо ће наставити да се пече користећи преосталу топлоту у рерни.

Користите преосталу топлоту за загревање друге хране.

Одржавајте топлоту хране

Изаберите најниже могуће подешавање температуре да бисте помоћу преостале топлоте одржали топлоту obroка.

Влажно печење уз вентил.

Функција предвиђена за уштеду енергије током печења.

14. ЕКОЛОШКА ПИТАЊА

Рециклирајте материјале са симболом



Паковање одложите у одговарајуће контејнере ради рециклирања. Помозите у заштити животне средине и људског здравља као и у рециклирању отпадног

материјала од електронских и електричних уређаја. Уређаје обележене симболом  немојте бацати заједно са смећем. Производ вратите у локални центар за рециклирање или се обратите општинској канцеларији.

KAZALO

1. VARNOSTNE INFORMACIJE.....	29
2. VARNOSTNA NAVODILA.....	30
3. NAMESTITEV.....	33
4. OPIS IZDELKA.....	34
5. PRED PRVO UPORABO.....	34
6. VSAKODNEVNA UPORABA.....	35
7. ČASOVNE FUNKCIJE.....	36
8. UPORABA DODATNE OPREME.....	36
9. DODATNE FUNKCIJE.....	37
10. NAMIGI IN NASVETI.....	37
11. VZDRŽEVANJE IN ČIŠČENJE.....	47
12. ODPRAVLJANJE TEŽAV.....	50
13. ENERGIJSKA UČINKOVITOST.....	51

MISLIMO NA VAS

Zahvaljujemo se vam za nakup Electroluxove naprave. Izbrali ste izdelek, ki vključuje desetletja profesionalnih izkušenj in izboljšav. Inovativen in eleganten je bil zasnovan z mislijo na vas. Kadarkoli ga boste uporabili, ste lahko prepričani v zagotovitev odličnih rezultatov.

Dobrodošli pri Electroluxu.

Obiščite naše spletno mesto za:



pridobitev nasvetov glede uporabe, brošure, odpravljanje težav, servisne informacije:

www.electrolux.com/webselfservice



Registrirajte svoj izdelek za boljši servis:

www.registerelectrolux.com



Kupite dodatke, potrošni material in originalne nadomestne dele za vašo napravo:

www.electrolux.com/shop

POMOČ STRANKAM IN SERVIS

Priporočamo uporabo originalnih nadomestnih delov.

Ko kličete servis, imejte pri roki naslednje podatke: model, številko izdelka, serijsko številko.

Podatke najdete na ploščici za tehnične navedbe.

 Opozorilo/Pozor - Varnostne informacije

 Splošne informacije in nasveti

 Okoljske informacije.

Pridržujemo si pravico do sprememb.

1. ⚠ VARNOSTNE INFORMACIJE

Pred namestitvijo in uporabo naprave natančno preberite priložena navodila. Proizvajalec ni odgovoren za poškodbe ali škodo, nastalo zaradi nepravilne namestitve ali uporabe. Navodila vedno shranite na varnem in dostopnem mestu za poznejšo uporabo.

1.1 Varnost otrok in ranljivih oseb

- To napravo lahko uporabljajo otroci od osmega leta naprej ter osebe z zmanjšanimi telesnimi, čutnimi ali razumskimi sposobnostmi ali s pomanjkanjem izkušenj ter znanja le pod nadzorom ali če so dobile ustrezna navodila glede varne uporabe naprave in če se zavedajo nevarnosti, ki obstajajo.
- Otroci med tretjim in osmim letom starosti ter invalidi se ne smejo približevati napravi, če niso pod nenehnim nadzorom.
- Otroci, mlajši od treh let, se ne smejo približevati napravi, če niso pod nenehnim nadzorom.
- Preprečite, da bi se otroci igrali z napravo.
- Vso embalažo hranite zunaj dosega otrok in jo ustrezno zavržite.
- Ko naprava deluje ali se ohlaja, poskrbite, da bodo otroci in hišni ljubljenci dovolj oddaljeni od nje. Dostopni deli se med uporabo lahko segrejejo.
- Če ima naprava varovalo za otroke, ga je treba vklopiti.
- Čiščenja naprave in uporabniškega vzdrževanja na njej ne smejo izvajati otroci brez nadzora.

1.2 Splošna varnostna navodila

- Nameščanje naprave in zamenjavo kabla lahko opravi le strokovno usposobljena oseba.
- **OPOZORILO:** Naprava in dostopni deli se med uporabo segrejejo. Pazite, da se ne dotaknete grelcev.

- Pripomočke ali posodo vedno odstranjujte iz pečice ali postavljajte vanjo z zaščitnimi rokavicami.
- Pred vzdrževalnimi deli napravo izkjučite iz napajanja.
- **OPOZORILO:** Pred zamenjavo žarnice mora biti naprava izklopljena, da preprečite možnost udara električnega toka.
- Ne uporabljajte, preden jo ne namestite v vgrajeno strukturo.
- Naprave ne čistite s paro.
- Za čiščenje steklenih vrat ne uporabljajte grobih čistilnih sredstev ali ostrega kovinskega strgala, da ne poškodujete stekla.
- Če je napajalni kabel poškodovan, ga mora zamenjati predstavnik proizvajalca, pooblaščenega servisnega centra ali druga strokovno usposobljena oseba, da se izognete nevarnosti električnega udara.
- Za odstranitev nosilcev rešetk najprej povlecite sprednji del nosilcev rešetk in nato zadnjega od stranskih sten. Nosilce rešetk namestite v obratnem zaporedju.

2. VARNOSTNA NAVODILA

2.1 Namestitev



OPOZORILO!

To napravo lahko namesti le strokovno usposobljena oseba.

- Odstranite vso embalažo.
- Ne nameščajte ali uporabljajte poškodovane naprave.
- Upoštevajte navodila za namestitev, priložena napravi.
- Pri premikanju naprave bodite pazljivi, ker je težka. Vedno uporabljajte zaščitne rokavice in priloženo obutev.
- Naprave ne vlecite za ročaj.
- Napravo namestite na varno in primerno mesto, ki ustreza zahtevam za namestitev.
- Upoštevajte predpisano najmanjšo razdaljo do drugih naprav in enot.
- Pred namestitvijo pečice preverite, ali se vrata neovirano odpirajo.

- Naprava ima električni hladilni sistem. Za delovanje potrebuje električno napajanje.

Najmanjša višina omarice (najmanjša višina omarice pod delovno površino)	590 (600) mm
Širina omarice	560 mm
Globina omarice	550 (550) mm
Višina sprednjega dela naprave	594 mm
Višina hrbtne delu naprave	576 mm
Širina sprednjega dela naprave	595 mm

Širina hrbtnega dela naprave	559 mm
Globina naprave	569 mm
Vgradna globina naprave	548 mm
Globina ob odprtih vratih	1022 mm
Najmanjša velikost prezračevalne odprtine. Odprtina na dnu hrbtni strani	560x20 mm
Dolžina napajalnega kabla. Kabel v desnem vogalu na hrbtni strani	1500 mm
Pritrdilni vijaki	4x25 mm

2.2 Električna povezava



OPOZORILO!

Nevarnost požara in električnega udara.

- Električno priključitev mora opraviti usposobljen električar.
- Naprava mora biti ozemljena.
- Preverite, ali so parametri s ploščice za tehnične navedbe združljivi z električno napetostjo omrežja.
- Vedno uporabite pravilno nameščeno varnostno vtičnico.
- Ne uporabljajte razdelilnikov in podaljškov.
- Pazite, da ne poškodujete vtiča in kabla. Če je treba kabel zamenjati, mora to storiti osebje pooblaščenega servisnega centra.
- Priključni kabli ne smejo priti v stik ali bližino vrat naprave ali odprtine pod napravo, še posebej, ko naprava deluje ali so vrata vroča.
- Zaščita pred udarom električnega toka izoliranih delov in delov pod električno napetostjo mora biti pritrjena tako, da je ni mogoče odstraniti brez orodja.
- Vtič vtaknite v vtičnico šele ob koncu nameščanja. Poskrbite, da bo vtič dosegljiv tudi po namestitvi.

- Če je omrežna vtičnica zrahljana, ne vtikajte vtiča.
- Ne vlecite za električni priključni kabel, če želite izključiti napravo. Vedno povlecite za vtič.
- Uporabite le prave izolacijske naprave: odklopnike, varovalke (talilne varovalke odvijte iz nosilca), zaščitne naprave na diferenčni tok in kontaktorje.
- Električna napeljava mora imeti izolacijsko napravo, ki omogoča odklop naprave z omrežja na vseh polih. Izolacijska naprava mora imeti med posameznimi kontakti minimalno razdaljo 3 mm.
- Naprava je dobavljena z vtičem in napajalnim kablom.

Vrste kablov, ki so primerni za priključitev ali zamenjavo za Evropo:

H07 RN-F, H05 RN-F, H05 RRF, H05 VV-F, H05 V2V2-F (T90), H05 BB-F

Za presek kabla si oglejte skupno moč na ploščici za tehnične navedbe. Ogledate si lahko tudi razpredelnico:

Skupna moč (W)	Presek kabla (mm ²)
največ 1380	3 x 0.75
največ 2300	3 x 1
največ 3680	3 x 1.5

Ozemljitveni vodnik (zeleno-rumen kabel) mora biti 2 cm daljši od faznega in nevtralnega vodnika (moder in rjav kabel).

2.3 Uporaba



OPOZORILO!

Nevarnost poškodbe, opeklin in električnega udara ali eksplozije.

- Naprava je namenjena samo za uporabo v gospodinjstvu.
- Ne spreminjajte specifikacij te naprave.
- Prepričajte se, da prezračevalne odprtine niso blokirane.

- Med delovanjem naprave ne puščajte brez nadzora.
- Napravo po vsaki uporabi izklopite.
- Pri odpiranju vrat naprave med njenim delovanjem bodite previdni. Iz naprave lahko puhne vroč zrak.
- Naprave ne upravljajte z mokrimi rokami ali ko je v stiku z vodo.
- Na odprta vrata ne pritiskajte s silo.
- Naprave ne uporabljajte kot delovno površino ali za odlaganje.
- Vrata naprave odpirajte previdno. Uporaba sestavin z alkoholom lahko povzroči mešanico alkohola in zraka.
- Pri odpiranju vrat naprava ne sme priti v stik z iskrami ali odprtim ognjem.
- V napravo, njeno bližino ali nanjo ne postavljajte vnetljivih izdelkov ali mokrih predmetov z vnetljivimi izdelki.



OPOZORILO!

Obstaja nevarnost škode na napravi.

- Da bi preprečili poškodbo ali spreminjanje barve emajla:
 - Ne postavljajte posode ali drugih predmetov neposredno na dno naprave.
 - Ne postavljajte aluminijaste folije neposredno na dno naprave.
 - Ne dajajte vode neposredno v vročo napravo.
 - Ne puščajte mokre posode in hrane v napravi, ko končate s pripravo hrane.
 - Bodite pri odstranjevanju ali nameščanju pripomočkov previdni.
- Sprememba barve emajla ali nerjavnega jekla ne vpliva na zmogljivost naprave.
- Za sočne torte uporabite globok pekač. Sadni sokovi povzročajo madeže, ki so lahko trajni.
- Naprava je namenjena le kuhanju. Ni je dovoljeno uporabljati za druge namene, npr. ogrevanje prostora.
- Jedi v pečici vedno pripravljajte pri zaprtih vratih.
- Če napravo namestite za ploščo omarice (npr. vrata), poskrbite, da vrata med delovanjem naprave ne bodo nikoli zaprta. Za zaprto ploščo omarice se lahko nakopičita toplota in vlaga ter povzročita nadaljnje

poškodbe naprave, ohišja ali tal. Plošče omarice ne zapirajte, dokler se po uporabi naprava povsem ne ohladi.

2.4 Vzdrževanje in čiščenje



OPOZORILO!

Nevarnost telesnih poškodb, požara ali poškodb naprave.

- Pred vzdrževanjem izklopite napravo in iztaknite vtič iz vtičnice.
- Prepričajte se, da je naprava hladna. Vroče steklene plošče lahko počijo.
- Ko se steklene plošče v vratih poškodujejo, jih takoj zamenjajte. Obrnite se na pooblaščen servisni center.
- Ob odstranjevanju vrat z naprave bodite previdni. Vrata so težka!
- Napravo redno čistite, da preprečite poškodbe materiala na površini.
- Napravo očistite z vlažno mehko krpo. Uporabljajte samo nevtralna čistilna sredstva. Za čiščenje ne uporabljajte abrazivnih čistil, grobih gob, topil ali kovinskih predmetov.
- Če uporabljate razpršilo za čiščenje pečice, upoštevajte varnostna navodila z embalaže.
- Katalitičnega emajla (če obstaja) ne čistite s čistilnimi sredstvi.

2.5 Notranja osvetlitev



OPOZORILO!

Nevarnost električnega udara.

- Žarnica ali halogenska žarnica, uporabljena za to napravo, je prilagojena le gospodinjskim aparatom. Ne uporabljajte je za hišno razsvetljavo.
- Pred zamenjavo žarnice izključite napravo iz napajanja.
- Uporabite le žarnice z istimi specifikacijami.

2.6 Servis

- Za popravilo naprave se obrnite na pooblaščen servisni center.
- Uporabljajte samo originalne nadomestne dele.

2.7 Odstranjevanje



OPOZORILO!

Nevarnost poškodbe ali zadržitve.

- Napravo izključite iz napajanja.

- Odrežite električni priključni kabel tik ob napravi in napravo zavržite.
- Odstranite zapah in na ta način preprečite, da bi se otroci ali živali zaprli v napravo.

3. NAMESTITEV



OPOZORILO!

Oglejte si poglavja o varnosti.

3.1 Vgradnja

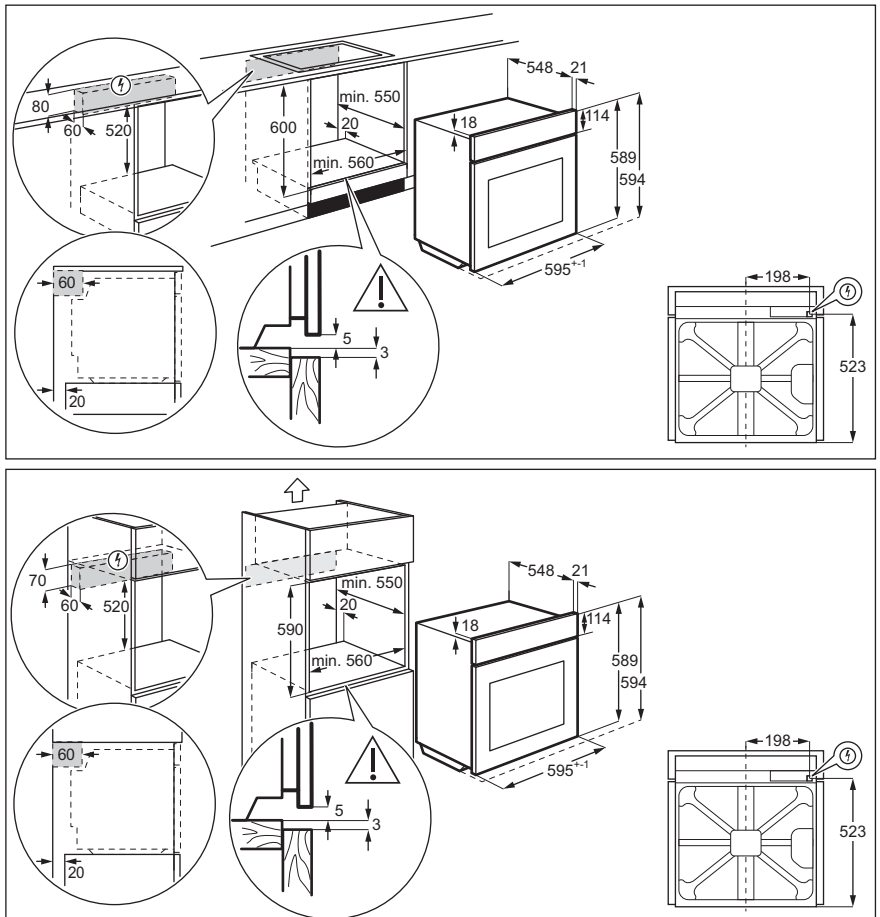

3.2 Pritrditev pečice v omaro

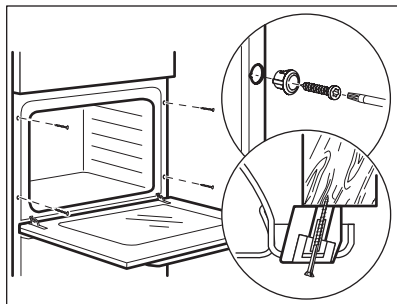

4. OPIS IZDELKA

4.1 Splošni pregled

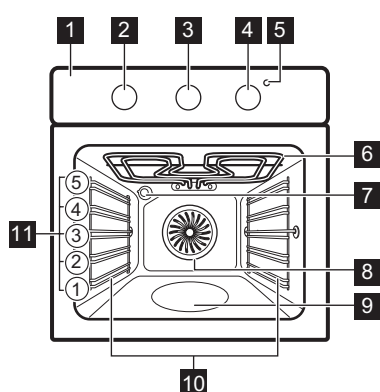

- 1** Upravljalna plošča
- 2** Gumb za funkcije pečice
- 3** Gumb za programsko uro
- 4** Upravljalni gumb (za nastavitev temperature)
- 5** Prikazovalnik/simbol temperature
- 6** Grelec
- 7** Luč
- 8** Ventilator
- 9** Posoda za čiščenje z vodo
- 10** Nosilci rešetk, odstranljivi
- 11** Položaji rešetk

4.2 Pripomočki

- **Mreža za pečenje**
Za posodo, modele, pečenke.
- **Posoda za žar/pekač**

Za peko in pečenje ali kot posoda za zbiranje maščobe.

- **Ponev za pečenje**
Za pripravo musake.

5. PRED PRVO UPORABO



OPOZORILO!

Oglejte si poglavja o varnosti.

5.1 Prvo čiščenje

Iz pečice odstranite vso opremo in odstranljive nosilce rešetk.



Oglejte si poglavje »Vzdrževanje in čiščenje«.

Pred prvo uporabo očistite pečico in opremo.

Opremo in odstranljive nosilce rešetk namestite nazaj v prvotni položaj.

5.2 Predgrevanje

Pred prvo uporabo prazno pečico predhodno ogrevajte.

1. Nastavite funkcijo . Nastavite najvišjo temperaturo.
2. Pečica naj deluje eno uro.
3. Nastavite funkcijo . Nastavite najvišjo temperaturo.

4. Pečica naj deluje 15 minut.
5. Pečico izklopite in pustite, da se ohladi.

Pripomočki se lahko segrejejo bolj kot običajno. Pečica lahko oddaja neprijetne vonjave in dim. V prostoru poskrbite za zadostno zračenje.

6. VSAKODNEVNA UPORABA









OPOZORILO!

Oglejte si poglavja o varnosti.

6.1 Funkcije pečice

Funkcija pečice	Uporaba
0 Položaj za izklop	Pečica je izklopljena.
 Vroči zrak	Za pečenje ali pečenje mesa in peko peciva z enako temperaturo priprave na več kot eni višini, ne da bi se okusi mešali.

Funkcija pečice	Uporaba
 Vlažno pečenje	Ta funkcija je zasnovana za varčevanje z energijo med pečenjem. Za navodila za kuhanje si oglejte poglavje »Namigi in nasveti«, Vlažno pečenje. Med pečenjem morajo biti vrata zaprta, da se funkcija ne prekine in da se zagotovi delovanje pečice z največjo energijsko učinkovitostjo. Ko uporabljate to funkcijo, se lahko temperatura v pečici razlikuje od nastavljene. Moč segrevanja se lahko zmanjša. Za splošna priporočila za varčevanje z energijo si oglejte poglavje »Energijska učinkovitost«, Varčevanje z energijo. Ta funkcija je bila uporabljena za skladnost z razredom energijske učinkovitosti v skladu z EN 60350-1.
 Gretje spodaj	Za peko tort s hrustljavim dnom ter za vlaganje hrane.
 Žar	Za pečenje tankih živil na žaru in popekanje kruha.
 Veliki žar	Za peko tankih kosov velike količine jedi in za popekanje kruha.

Funkcija pečice	Uporaba
 Funkcija pice	Za peko pice. Za močno zapečenost in hrustljivo dno. Nastavite temperaturo 230 °C.
 Gretje zgoraj / spodaj / Čiščenje z vodo	Za peko in pečenje jedi na eni višini. Oglejte si poglavje »Vzdrževanje in čiščenje« za dodatne informacije o: Aqua Clean.

6.2 Nastavitev funkcije pečice

1. Obrnite gumb za funkcije pečice, da izberete funkcijo pečice.
 2. Obrnite upravljalni gumb za izbiro temperature.
 3. Pečico izklopite tako, da obrnete Lučka zasveti, ko pečica deluje.
3. Pečico izklopite tako, da obrnete gumb za funkcije pečice v položaj za izklop.

7. ČASOVNE FUNKCIJE

7.1 Nastavitev: Konca pečenja

Za nastavitev časa izklopa za funkcije pečice.

1. korak:	2. korak:	3. korak:
Nastavite funkcijo pečice in temperaturo	Gumb programske ure obrnite do konca.	Gumb programske ure obrnite za nastavitev časa izklopa.
Ko se nastavljen čas konča, se oglasi zvočni signal in pečica se izklopi.		

8. UPORABA DODATNE OPREME



OPOZORILO!

Oglejte si poglavja o varnosti.

8.1 Vstavljanje pripomočkov

Mreža za pečenje:

Mrežo potisnite med vodili nosilca rešetk in poskrbite, da bodo nogice obrnjene navzdol.

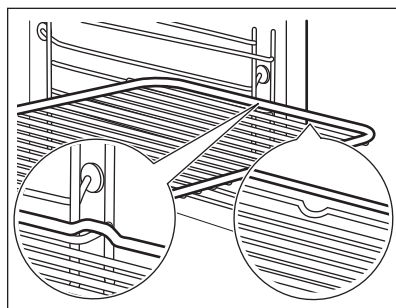

Globok pekač:

globok pekač potisnite med vodili nosilca rešetk.

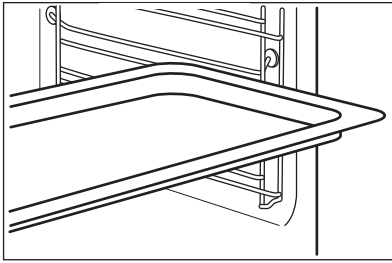

Rešetka in globok pekačskupaj:

globok pekač potisnite med vodili nosilca rešetk in mrežo za pečenje na vodilih zgoraj.

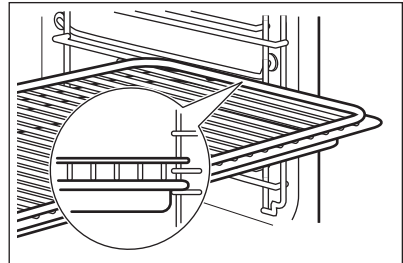

Majhna zarez na vrhu poveča varnost. Zareze so tudi varovala pred prevračanjem. Visok rob okrog mreže preprečuje zdrs posode.

9. DODATNE FUNKCIJE

9.1 Ventilator za hlajenje

Ko pečica deluje, se samodejno vklopi ventilator za hlajenje, ki ohranja površine pečice hladne. Če pečico izklopite, lahko ventilator za hlajenje deluje, dokler se pečica ne ohladi.

9.2 Varnostni termostat

Neppravilno delovanje pečice ali okvarjeni deli lahko povzročijo nevarno

pregrevanje. Za preprečitev tega ima pečica varnostni termostat, ki prekine dovod napajalne napetosti. Ko se temperatura zniža, se pečica ponovno samodejno vklopi.

10. NAMIGI IN NASVETI



OPOZORILO!

Oglejte si poglavja o varnosti.



Temperature in časi pečenja v razpredelnicah so le smernice. Odvisni so od recepta, kakovosti in količine uporabljenih sestavin.

10.1 Priporočila za pečenje

Pečica ima pet položajev rešetk.

Položaje rešetk štejte od spodaj navzgor.

Lastnosti vaše pečice so lahko drugačne, kot so bile lastnosti prejšnje. V razpredelnicah spodaj se nahajajo standardne nastavitve za temperaturo, čas pečenja in položaj rešetk.

Če za določen recept ne najdete nastavitvev, poiščite podobne.

Izredno globokega pekača ne postavljajte na najnižji položaj rešetk.

Pečica ima poseben sistem kroženja zraka, ki neprestano obnavlja paro. To omogoča pripravo jedi v vlažnem okolju, zato ostanejo živila sočna v notranjosti in hrustljava navzven. Skrajša čas pečenja in zmanjša porabo energije.

Peka tort

Vrat pečice ne odpirajte pred iztekem 3/4 časa pečenja.

Če uporabljate dva pekača sočasno, med njima pustite en nivo prazen.

Peka mesa in rib

Če pečete hrano z veliko maščobe, uporabite globok pekač, da preprečite nastanek madežev, ki jih ni mogoče odstraniti.

Preden meso razrežete, počakajte približno 15 minut, da sok ne izteče.









Če želite med pečenjem mesa preprečiti nastanek prevelike količine dima, v globok pekač nalijte nekaj vode. Za preprečitev kondenzacije dima dolijte vodo vsakokrat, ko izpari.









Čas priprave

Čas priprave je odvisen od vrste hrane, njene strukture in količine.









V začetku med pripravo opazujte potek. Pri uporabi te naprave poiščite nastavitve (nastavitev gretja, čas priprave itd.), ki najbolj ustrezajo vaši posodi, receptom in količinam.

10.2 Peka peciva in pečenje mesa

 PECIVO							
	Gretje zgoraj/ spodaj		Vroči zrak		 (min.)		
	 (°C)		 (°C)				
Recepti za umešano testo	170	2	160	3	45 - 60	Model za torte	
Kolač iz krhkega testa	170	2	160	3	20 - 30	Model za torte	
Smetanova ali skutna torta	170	1	160	1	70 - 80	Model za torte, Ø 26 cm	
Zavitek	175	3	150	2	60 - 80	Pekač za pecivo	
Kolač z marmelado	170	2	165	2	30 - 40	Pekač za pecivo	
Božični kolač, Predhodno ogrejte prazno pečico.	160	2	150	2	90 - 120	Model za torte, Ø 20 cm	
Češpljev kolač, Predhodno ogrejte prazno pečico.	175	1	160	2	50 - 60	Model za kruh	







 PECIVO						
	Gretje zgoraj/ spodaj		Vroči zrak		 (min.)	
	 (°C)		 (°C)			
Drobno pecivo	140	3	140 - 150	3	30 - 35	Pekač za pecivo
Drobno pecivo, dva nivoja	-	-	140 - 150	2 in 4	35 - 40	Pekač za pecivo
Drobno pecivo, trije nivoji	120	3	120	3	80 - 100	Pekač za pecivo
Beljakovi poljubčki	190	3	180	3	15 - 20	Pekač za pecivo
Žemlje, Predhodno ogrejte prazno pečico.	190	3	170	3	25 - 35	Pekač za pecivo
Éclair, en nivo	180	2	170	2	45 - 70	Pekač za pecivo
Éclair, dva nivoja	160	1	150	2	110 - 120	Pekač za pecivo
Pite	170	1	160	1	50 - 60	Pekač za pecivo
Bogata sadna torta	190	3	190	3	12 - 20	Pekač za pecivo
Viktorijin kolač	190	3	170	3	25 - 35	Pekač za pecivo







Predhodno ogrejte prazno pečico.

 KRUH IN PICA						
	Gretje zgoraj/ spodaj		Vroči zrak		 (min.)	
	 (°C)		 (°C)			
Bel kruh, 1 - 2 kosa, 0,5 kg vsak	190	1	190	1	60 - 70	-
Rženi kruh, Predhodno segrevanje ni potrebno.	190	1	180	1	30 - 45	Model za kruh
Žemlje, 6 - 8 žemelj	230 - 250	1	230 - 250	1	10 - 20	Pekač za pecivo
Pica	200	3	190	3	10 - 20	Pekač za pecivo / Globok pekač
Čajni kolački	200	3	190	3	10 - 20	Pekač za pecivo







Predhodno ogrejte prazno pečico.







Uporabite tortni model.







 KOLAČI						
	Gretje zgoraj/spodaj		Vroči zrak		 (min.)	
	 (°C)		 (°C)			
Narastek s testeninami, Predhodno segrevanje ni potrebno.	200	2	180	2	40 - 50	
Zelenjavni narastek, Predhodno segrevanje ni potrebno.	200	2	175	2	45 - 60	
Pite (quiche)	180	1	180	1	50 - 60	
Lazanja	180 - 190	2	180 - 190	2	25 - 40	







 KOLAČI					
	Gretje zgoraj/spodaj		Vroči zrak		 (min.)
	 (°C)		 (°C)		
Kaneloni	180 - 190	2	180 - 190	2	25 - 40

Uporabite mrežo za pečenje.

 MESO					
	Gretje zgoraj/spodaj		Vroči zrak		 (min.)
	 (°C)		 (°C)		
Govedina	200	2	190	2	50 - 70
Svinjina	180	2	180	2	90 - 120
Teletina	190	2	175	2	90 - 120
Goveja pečenka po angleško, manj zapečena	210	2	200	2	50 - 60
Goveja pečenka po angleško, srednje zapečena	210	2	200	2	60 - 70
Goveja pečenka po angleško, do- bro zapečena	210	2	200	2	70 - 75

 MESO					
	Gretje zgoraj/spodaj		Vroči zrak		 (min.)
	 (°C)		 (°C)		
Svinjsko pleče s kožo	180	2	170	2	120 - 150

 MESO					
	Gretje zgoraj/spodaj		Vroči zrak		 (min.)
	 (°C)		 (°C)		
Svinjska krača, 2 kosa	180	2	160	2	100 - 120
Jagnje-stegno	190	2	175	2	110 - 130
Cel piščanec	220	2	200	2	70 - 85
Cel puran	180	2	160	2	210 - 240
Cela raca	175	2	220	2	120 - 150
Cela gos	175	2	160	1	150 - 200
Zajec, razrezan na kose	190	2	175	2	60 - 80
Zajec, razrezan na kose	190	2	175	2	150 - 200
Cel fazan	190	2	175	2	90 - 120





 RIBE					
	Gretje zgoraj/spodaj		Vroči zrak		 (min.)
	 (°C)		 (°C)		
Postrv / Orada, 3 - 4 ribe	190	2	175	2	40 - 55
Tuna / Losos, 4 - 6 filejev	190	2	175	2	35 - 60

10.3 Žar

Predhodno ogrejte prazno pečico.

Uporabite četrti položaj rešetk.

Žar z najvišjo nastavitvijo temperature.

 ŽAR			
	 (kg)	 (min.) 1. stran	 (min.) 2. stran
Zrezki iz pljučne pečenke, 4 kosi	0.8	12 - 15	12 - 14
Goveji zrezek, 4 kosi	0.6	10 - 12	6 - 8
Klobase, 8	-	12 - 15	10 - 12
Svinjski kotleti, 4 kosi	0.6	12 - 16	12 - 14
Piščanec, polovica, 2	1	30 - 35	25 - 30
Kebab, 4	-	10 - 15	10 - 12
Piščancje prsi, 4 kosi	0.4	12 - 15	12 - 14
Burgerji, 6	0.6	20 - 30	-
Ribji file, 4 kosi	0.4	12 - 14	10 - 12
Popečeni obloženi kruhki, 4 - 6	-	5 - 7	-
Popečen kruh, 4 - 6	-	2 - 4	2 - 3





10.4 Sušenje - Vroči zrak





Pekač prekritje s proti maščobi odpornim papirjem ali papirjem za peko.

Za boljše rezultate pečico izklopite po polovici časa sušenja, odprite vrata in za dokončanje sušenja pustite, da se ohlaja čez noč.



Za en pekač uporabite tretji položaj rešetk.



Za dva pekača uporabite prvi in četrti položaj rešetk.

 ZELENJAVA		
	 (°C)	 (h)
Fižol	60 - 70	6 - 8
Paprika	60 - 70	5 - 6

 ZELENJAVA		
	 (°C)	 (h)
Jušna zelenjava	60 - 70	5 - 6
Gobe	50 - 60	6 - 8
Zelišča	40 - 50	2 - 3



Nastavite temperaturo na 60 - 70 °C.

 SADJE	
	 (h)
Slive	8 - 10
Marelice	8 - 10

 SADJE	
	 (h)
Jabolčni krtlji	6 - 8
Hruške	6 - 9



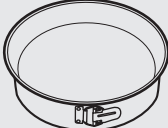

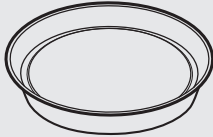
10.5 Vlažno pečenje - priporočeni pripomočki





Uporabite temne in neodbojne pekače in posode. Bolje vsrkavajo toploto od svetlih barvnih in odbojnih posod.

			
Posoda za pico	Pekač za peko	Majhne posodice za pečenje in serviranje	Model za testo za kolač
Temen, neodbojen premer 28 cm	Temen, neodbojen premer 26 cm	Keramika premer 8 cm, višina 5 cm	Temen, neodbojen premer 28 cm

10.6 Vlažno pečenje







Za najboljše rezultate upoštevajte priporočila, navedena v spodnji razpredelnici.







		 (°C)		 (min.)
Buhtlji, 12 kosov	Pekač ali prestrezna posoda	175	3	40 - 50
Kruhki/Žemlje, 9 kosov	Pekač ali prestrezna posoda	180	2	35 - 45
Pizza, zamrznjena, 0,35 kg	mreža za pečenje	180	2	45 - 55
Rulada	Pekač ali prestrezna posoda	170	2	30 - 40
Rjavčki (brownies)	Pekač ali prestrezna posoda	170	2	45 - 50
Soufflé, 6 kosov	Keramični ramekini na mreži za pečenje	190	3	45 - 55

		 (°C)		 (min.)
Testo za kolač	Model za testo za kolač na mreži za pečenje	180	2	35 - 45
Viktorijin kolač	Posoda za peko na mreži za pečenje	170	2	35 - 50
Poširana riba, 0,3 kg	Pekač ali prestrezna posoda	180	2	35 - 45
Cela riba, 0,2 kg	Pekač ali prestrezna posoda	180	3	25 - 35
Ribji file, 0,3 kg	Posoda za pico na mreži za pečenje	170	3	30 - 40
Poširano meso, 0,25 kg	Pekač ali prestrezna posoda	180	3	35 - 45
Šašlik, 0,5 kg	Pekač ali prestrezna posoda	180	3	40 - 50
Piškti, 16 kosov	Pekač ali prestrezna posoda	150	2	30 - 45
Makroni, 20 kosov	Pekač ali prestrezna posoda	180	2	45 - 55
Mafini, 12 kosov	Pekač ali prestrezna posoda	170	2	30 - 40
Slano pecivo, 16 kosov	Pekač ali prestrezna posoda	170	2	35 - 45
Piškti iz krhkega testa, 20 kosov	Pekač ali prestrezna posoda	150	2	40 - 50
Kolački, 8 kosov	Pekač ali prestrezna posoda	170	2	30 - 40
Zelenjava, poširana, 0,4 kg	Pekač ali prestrezna posoda	180	2	35 - 45
Vegetarijska omleta	Posoda za pico na mreži za pečenje	180	3	35 - 45
Mediteranska zelenjava, 0,7 kg	Pekač ali prestrezna posoda	180	4	35 - 45

10.7 Informacije za preizkuševalne inštitute

Preizkusi v skladu z IEC 60350-1.

						
				(°C)	(min.)	
Drobno pecivo, 20 kosov na pekač	Gretje zgoraj/spodaj	Pekač za pecivo	3	170	20 - 30	-
Drobno pecivo, 20 kosov na pekač	Vroči zrak	Pekač za pecivo	3	150 - 160	20 - 35	-
Drobno pecivo, 20 kosov na pekač	Vroči zrak	Pekač za pecivo	2 in 4	150 - 160	20 - 35	-
Jabolčna pita, 2 modela Ø 20 cm	Gretje zgoraj/spodaj	Mreža za pečenje	2	180	70 - 90	-
Jabolčna pita, 2 modela Ø 20 cm	Vroči zrak	Mreža za pečenje	2	160	70 - 90	-
Biskvit, tortni model Ø 26 cm	Gretje zgoraj/spodaj	Mreža za pečenje	2	170	40 - 50	Pečico 10 minut predhodno segrevajte.
Biskvit, tortni model Ø 26 cm	Vroči zrak	Mreža za pečenje	2	160	40 - 50	Pečico 10 minut predhodno segrevajte.
Biskvit, tortni model Ø 26 cm	Vroči zrak	Mreža za pečenje	2 in 4	160	40 - 60	Pečico 10 minut predhodno segrevajte.
Masleni piškoti	Vroči zrak	Pekač za pecivo	3	140 - 150	20 - 40	-
Masleni piškoti	Vroči zrak	Pekač za pecivo	2 in 4	140 - 150	25 - 45	-
Masleni piškoti	Gretje zgoraj/spodaj	Pekač za pecivo	3	140 - 150	25 - 45	-

			 (°C)	 (min.)	
Popečen kruh, 4 - 6 kosov	Žar	Mreža za pečenje	4	maks. 2 - 3 minute	Pečico 3 minute predhodno segrevajte.
Goveji burger, 6 kosov, 0,6 kg	Žar	Mreža za pečenje in prestrezna ponev	4	maks. 20 - 30	Mrežo za pečenje postavite na četrto, prestrezno ponev pa na tretje nivo pečice. Hrano obrnite po polovici časa pečenja. Pečico 3 minute predhodno segrevajte.

11. VZDRŽEVANJE IN ČIŠČENJE



OPOZORILO!

Oglejte si poglavja o varnosti.

11.1 Opombe glede čiščenja



Čistilna sredstva

Sprednji del pečice očistite z mehko krpo, toplo vodo in blagim čistilom.

Za čiščenje kovinskih površin uporabite namensko čistilo.

Trdovratnejše madeže očistite s posebnim čistilom za pečice.



Vsakodnevna uporaba

Notranjost pečice očistite po vsaki uporabi. Nakopičena maščoba ali drugi ostanki hrane lahko povzročijo požar. Pri ponvi za žar je nevarnost večja.

Vlaga lahko v pečici ali na steklenih vratih kondenzira. Če želite zmanjšati kondenzacijo, vklopite pečico 10 minut pred začetkom priprave hrane. Po vsaki uporabi notranjost posušite z mehko krpo.



Pripomočki

Vso opremo očistite po vsaki uporabi in pustite, da se posuši. Uporabite mehko krpo s toplo vodo in čistilno sredstvo. Pripomočkov ne pomivajte v pomivalnem stroju.

Pripomočkov s premazom proti prijemanju ne čistite z agresivnimi čistili, ostrimi predmeti ali v pomivalnem stroju.

11.2 Pečice iz nerjavnega jekla ali aluminija

Vrata pečice čistite le z vlažno krpo ali gobico. Posušite z mehko krpo.

Nikoli ne uporabljajte jeklene volne, kislin ali abrazivnih sredstev, ki bi lahko poškodovala površino pečice. Na enak način očistite upravljalno ploščo na pečici.

11.3 Čiščenje tesnil vrat

Redno preverjajte tesnila vrat. Tesnilo vrat se nahaja na okvirju notranjosti pečice. Pečice ne uporabljajte, če je tesnilo vrat poškodovano. Obrnite se na pooblaščen servisni center.

Za čiščenje tesnil vrat si oglejte splošne informacije o čiščenju.

11.4 Odstranjevanje: nosilcev rešetk

Preden začnete s čiščenjem pečice, odstranite nosilce rešetk.



POZOR!

Pri odstranjevanju nosilcev rešetk bodite previdni.

1. Sprednji del nosilca rešetke povlecite stran od stranske stene.

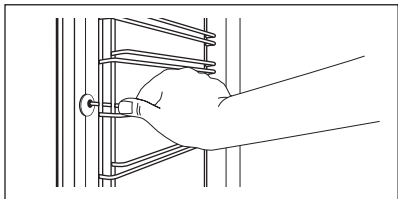

2. Zadnji del nosilca rešetke potegnite s stranskih sten in ga odstranite.

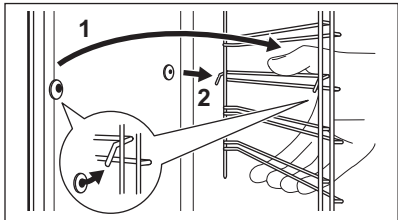

Odstranjeno opremo namestite v obratnem zaporedju.

11.5 Aqua Clean

Ta postopek čiščenja uporablja vlago za pomoč pri odstranjevanju preostalih delcev maščobe in hrane iz pečice.

1. V vboklino na dnu pečice vlijte 300 ml vode.
2. Nastavite funkcijo:
3. Nastavite temperaturo na 90 °C.
4. Pečica naj deluje 30 minut.
5. Izključite pečico.
6. Ko se pečica ohladi, notranjost osušite z mehko krpo.



OPOZORILO!

Prepričajte se, da je pečica hladna, preden se jo dotaknete. Obstaja nevarnost opeklin.

11.6 Odstranjevanje in nameščanje vrat

Vrata pečice so sestavljena iz dveh steklenih plošč. Za čiščenje lahko snamete vrata pečice in notranje steklene plošče. Preden odstranite steklene plošče, preberite celotna navodila »Odstranjevanje in nameščanje vrat«.



Če poskušate odstraniti notranjo stekleno ploščo, preden odstranite vrata pečice, se lahko vrata zaprejo.



POZOR!

Pečice ne uporabljajte brez notranje steklene plošče.

1. Vrata odprite do konca in primite tečaja.

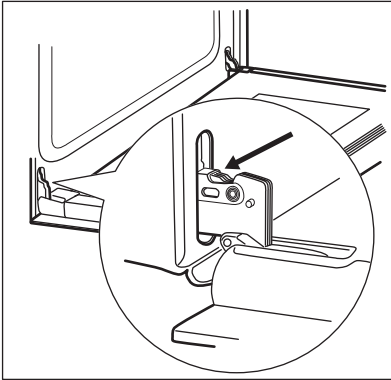

2. Dvignite in povsem obrnite vzvoda na obeh tečajih.

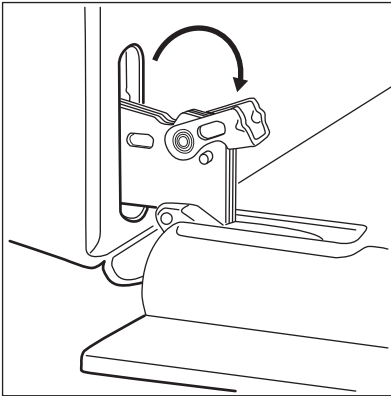

3. Vrata pečice zaprite do polovice do prvega položaja odpiranja. Potem jih dvignite in povlecite naprej ter snemite s tečajev.

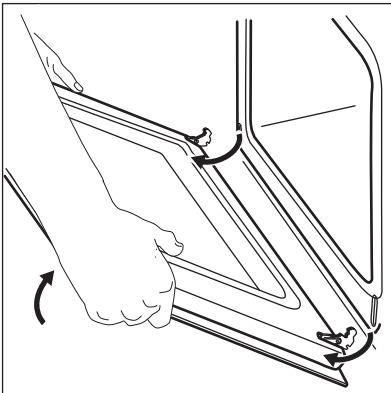

4. Vrata položite na mehko krpo na trdno površino.

5. Primite okvir vrat (B) na zgornjem robu vrat na obeh straneh in pritisnite navznoter, da sprostite zaponko.

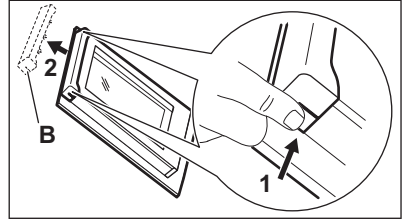

6. Okvir vrat potegnite k sebi in ga odstranite.
7. Držite stekleno ploščo vrat za zgornji rob in jo previdno izvlecite. Poskrbite, da steklene plošče povsem zdrsnejo iz nosilcev.

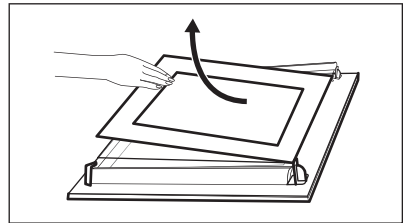

8. Steklene plošče očistite z vodo in milom. Temeljito jih osušite. Steklenih plošč ne pomivajte v pomivalnem stroju.

Ko končate s čiščenjem, namestite stekleno ploščo in vrata pečice.

Površina natisa mora biti obrnjena proti notranjosti vrat. Po namestitvi se prepričajte, da površina natisa na okvirju steklene plošče ni hrapava na dotik.

Ko je okvir vrat pravilno nameščen, se zasliši klik.

Poskrbite, da bo notranja steklena plošča vstavljena na pravo mesto.

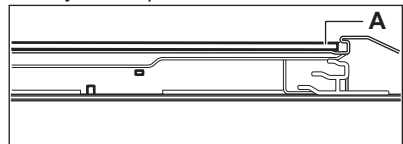

11.7 Zamenjava: Žarnica



OPOZORILO!

Nevarnost električnega udara.

Žarnica je lahko vroča.

1. Izklopite pečico. Počakajte, da se pečica ohladi.
2. Pečico izključite iz napajanja.
3. Na dno pečice položite krpo.



POZOR!

Halogensko žarnico vedno prijemajte s krpo, da se ostanki maščobe ne bi zapekli nanjo.

Luč zadaj

1. Steklen pokrov žarnice obrnite in ga snemite.
2. Očistite steklen pokrov.
3. Žarnico zamenjajte z ustrežno žarnico, odporno proti visoki temperaturi 300 °C.
4. Namestite steklen pokrov.

12. ODPRAVLJANJE TEŽAV



OPOZORILO!

Oglejte si poglavja o varnosti.

12.1 Kaj storite v primeru ...

Težava	Možen vzrok	Rešitev
Pečica se ne segreje.	Pečica je izklopljena.	Vklopite pečico.
Pečica se ne segreje.	Programator Odštevalna ura + Konec pečenja ni nastavljen.	Nastavite programator Odštevalna ura + Konec pečenja. Oglejte si poglavje »Časovne funkcije«.
Pečica se ne segreje.	Pregorela je varovalka.	Preverite, ali je varovalka vzrok za motnjo. Če varovalka večkrat zapored pregori, se obrnite na električarja.
Luč ne sveti.	Luč je okvarjena.	Zamenjajte žarnico.
Na živilih in v notranjosti pečice se nabirata para in kondenz.	Hrano ste predolgo pustili v pečici.	Po zaključku peke jedi ne puščajte v pečici dlje kot 15 - 20 minut.

12.2 Servisni podatki

Če rešitve težave ne morete najti sami, se obrnite na prodajalca ali pooblaščen servisni center.

Potrebni podatki za servisni center se nahajajo na ploščici za tehnične

navedbe. Ploščica za tehnične navedbe se nahaja na sprednjem okviru notranjosti pečice. Ploščice za tehnične navedbe ne odstranjujte iz notranjosti pečice.

Priporočamo, da podatke zapišete sem:	
Ime modela (MOD.)
Številka izdelka (PNC)
Serijska številka (S.N.)

13. ENERGIJSKA UČINKOVITOST

13.1 Informacije o izdelku in informacijski list o izdelku*

Ime dobavitelja	Electrolux
Identifikacija modela	EOH2H00X 949496273
Indeks energijske učinkovitosti	95.3
Razred energijske učinkovitosti	A
Poraba energije pri standardni obremenitvi ter običajnem načinu	0.93 kWh/cikel
Poraba energije pri standardni obremenitvi in načinu z ventilatorjem	0.81 kWh/cikel
Število prostorov za peko	1
Toplotni vir	Elektrika
Prostornina	72 l
Vrsta pečice	Vgradna pečica
Teža	28.1 kg

* Za Evropsko unijo glede na predpisa EU 65/2014 in 66/2014.
Za Belorusijo glede na STB 2478-2017, dodatek G; STB 2477-2017, prilogi A in B.
Za Ukrajino glede na 568/32020.

Razred energijske učinkovitosti ne velja za Rusijo.

EN 60350-1 - Gospodinjski aparati za kuhanje z elektriko - 1. del: štedilniki, pečice, parne pečice in žari - Postopki za merjenje učinkovitosti delovanja.

13.2 Varčevanje z energijo



Pečica ima funkcije, ki vam pomagajo varčevati z energijo med vsakodnevnim pečenjem.

Poskrbite, da bodo vrata med delovanjem pečice dobro zaprta. Vrat med pečenjem ne odpirajte prepogosto. Poskrbite, da bo tesnilo vrat čisto, in preverite, da je dobro nameščeno.

Uporabljajte kovinsko posodo za boljše varčevanje z energijo.

Ko je mogoče, pečice ne segrevajte pred pečenjem.

Presledki med pečenjem več jedi naj bodo čim krajši.

Priprava hrane z ventilatorjem

Ko je mogoče, uporabljajte funkcije pečice z ventilatorjem, da prihranite energijo.

Akumulirana toplota

Pri pečenju, daljšem od 30 minut, tri do 10 minut pred potekom časa pečenja znižajte temperaturo pečice na najnižjo stopnjo. Akumulirana toplota v pečici še naprej omogoča pečenje.

Z akumulirano toploto pogrejte ostale jedi.

Ohranjanje jedi toplih

Če želite uporabiti akumulirano toploto in ohraniti topel obrok, izberite najnižjo možno nastavitev temperature.

Vlažno pečenje

Funkcija je zasnovana za varčevanje z energijo med pečenjem.

14. SKRB ZA OKOLJE

Reciklirajte materiale, ki jih označuje simbol . Embalažo odložite v ustrezne zabojnike za reciklažo. Pomagajte zaščititi okolje in zdravje ljudi ter reciklirati odpadke električnih in elektronskih naprav. Naprav, označenih

s simbolom , ne odstranjajte z gospodinjskimi odpadki. Izdelek vrnite na krajevno zbirališče za recikliranje ali se obrnite na občinski urad.

www.electrolux.com/shop



867359020-A-472019

